

アジャスター式フット付きキャスター

ADJUSTABLE FOOT-CASTERS

FE-AF



FE-40BN-AF

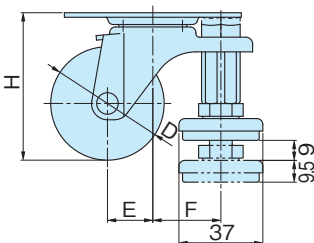
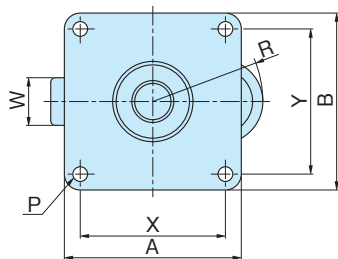

- 特徴** ●キャスターで移動が楽に行え、アジャスターでしっかりと固定します。
Feature ●Loads can be fixed securely by adjuster and moving is easy with casters.

- 材質** ●本体/冷間圧延鋼板 (SPCC)
車輪/ナイロン
表面処理 ●本体/三価クロム仕上げ
用途 ●中型・小型の機器

Material ●Body / Cold rolled steel plate (SPCC)
Wheel / Nylon

Finish ●Body / Trivalent unichrome plating
Specific Use ●Small and medium-sized equipment

品番 Product No.	車輪種類	許容荷重	φD	W	H	A×B	X×Y	穴径P	偏心E	旋回半径R	自重(g) Weight	単価 Price
FE-40BN-AF	ナイロン車	30	40	21	60	78×78	64×64	6.5	20	49	295	¥1,570
FE-50BN-AF	ナイロン車	40	50	21	65	78×78	64×64	6.5	20	49	310	¥1,660

アジャスター式フット付きキャスター

ADJUSTABLE FOOT-CASTERS

FSPLG



FSPLG-50BN

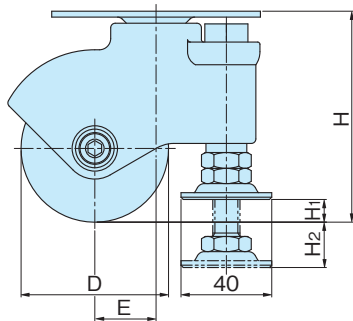
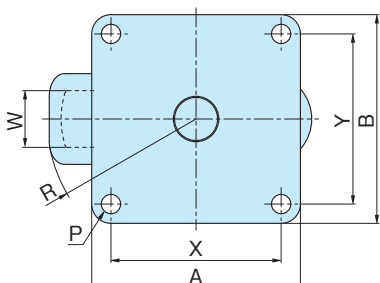

- 特徴** ●キャスターで移動が楽に行え、アジャスターでしっかりと固定します。
Feature ●Loads can be fixed securely by adjuster and moving is easy with casters.

- 材質** ●本体/冷間圧延鋼板 (SPCC) (カバー部:樹脂)
車輪/ナイロン
表面処理 ●本体/三価クロム仕上げ
用途 ●中型・小型の機器

Material ●Body / Cold rolled steel plate (SPCC)
(cover parts: resin)
Wheel / Nylon

Finish ●Body / Trivalent unichrome plating
Specific Use ●Small and medium-sized equipment

品番 Product No.	車輪種類	許容荷重	φD	W	H	A×B	X×Y	穴径P	偏心E	旋回半径R	H ₁	H ₂	自重(g) Weight	単価 Price
FSPLG-50BN	ナイロン車	60	50	28	75	78×78	64×64	6.5	17	50	10	10	390	¥1,840
FSPLG-65BN	ナイロン車	60	65	25	93	92×92	75×75	8.5	27	66	10	20	515	¥2,120
FSPLG-75BN	ナイロン車	60	75	25	98	92×92	75×75	8.5	27	66	15	15	525	¥2,490