

長ネジ自在キャスター(ダブルベアリング)

SCREWED TYPE SWIVEL CASTERS(DOUBLE BEARING)



FET・FET-S



FET-100N



FET-100RHS

特徴 ● 軽量物運搬用として幅広く使用されているねじ込み式キャスターです。
Feature ● The screwed type caster widely used in lightweight materials for transportation

材質 ● 本体/冷間圧延鋼板 (SPCC)
 車輪/ゴム (R)・ナイロン (N)・ナイロンホイルウレタン (UR)

表面処理 ● 本体/クロムめっき

用途 ● 中型・小型の機器

備考 ● 末尾にSが付いている品番にはペダル式シングルストッパーが付いています。(車輪の回転のみロックします。)

Material ● Body / Cold rolled steel plate(SPCC)
 Wheel / Rubber (R) · nylon (N) · nylon foil urethane (UR)

Finish ● Body / Chrome plating

Specific Use ● Small and medium-sized equipment

Remarks ● If the end of part number is S, single-pedal stopper is attached.(It is lockable only rotation of the wheel.)

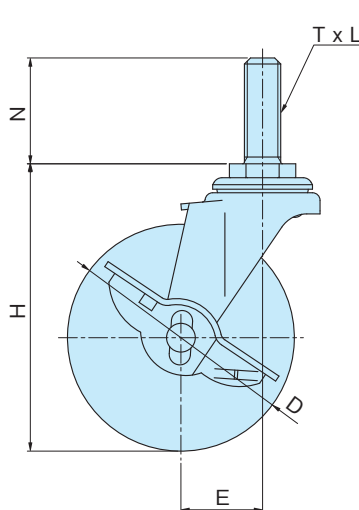
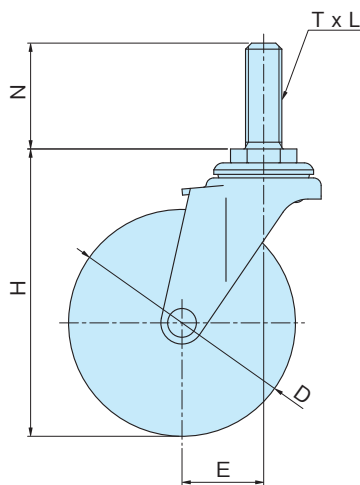
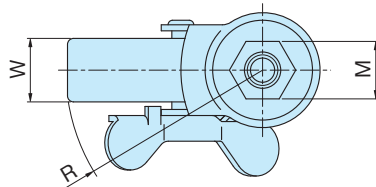
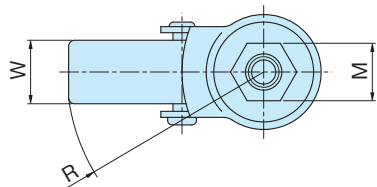

品番 Product No.		車輪種類	許容荷重 daN	φD	W	H	T×L	N	M	偏心E	旋回半径R		自重(g) Weight		単価 Price	
ストッパー無	ストッパー付										ストッパー無	ストッパー付	ストッパー無	ストッパー付	ストッパー無	ストッパー付
FET-50R	FET-50RS	ゴム車	30	50	20	68	M12×1.75	35	19	22	47	49	180	200	¥410	¥470
FET-50N	FET-50NS	ナイロン車	40		21								155	180	¥330	¥400
FET-50UR	FET-50URS	ナイロンホイルウレタン車	38	21	165	185	¥510	¥570								
FET-65RH	FET-65RHS	ゴム車	30	65	21	85	M12×1.75	35	19	23	56	57	230	260	¥540	¥610
FET-65N	FET-65NS	ナイロン車	40										180	205	¥440	¥500
FET-65UR	FET-65URS	ナイロンホイルウレタン車	40	190	215	¥780	¥820									
FET-75RH	FET-75RHS	ゴム車	40	75	21	95	M12×1.75	35	19	27	65	65	260	295	¥630	¥700
FET-75N	FET-75NS	ナイロン車	50										190	220	¥490	¥550
FET-75UR	FET-75URS	ナイロンホイルウレタン車	45	205	235	¥800	¥860									
FET-100RH	FET-100RHS	ゴム車	50	100	25	126	M16×2.0	40	23	31	82	82	525	600	¥1,100	¥1,250
FET-100N	FET-100NS	ナイロン車	60		25								375	435	¥880	¥990
FET-100UR	FET-100URS	ナイロンホイルウレタン車	60	28	405	470	¥1,350	¥1,450								
FET-125RH	FET-125RHS	ゴム車	50	125	25	152	M16×2.0	40	23	36	99	99	715	790	¥1,600	¥1,700